

smart blow

ヘアドライヤー

LINKA

家庭用

# smart blow

リンカ スマートブロウ ヘアドライヤー

---

## 取扱説明書

---

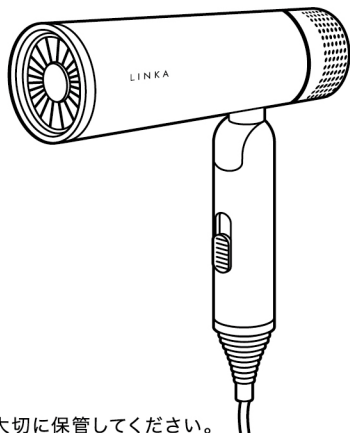

このたびは本製品を  
お買い上げいただき、  
誠にありがとうございます。  
取扱説明書をよくお読みのうえ、  
正しく安全にお使いください。  
商品に同梱されている保証書は大切に保管してください。

# 目次

目次	1
安全上のご注意	2
各部分の名称	7
ご使用方法	9
お手入れ方法・保管	10
故障かな?と思ったら	12
よくあるご質問	13
製品仕様	14
保証について	15
お問い合わせ先	16

## 安全上のご注意 — 必ずお守りください —

ご使用前に必ず本紙をお読みになり、正しくご使用ください。

ここに示した注意事項は、商品を正しく安全にお使いいただき、お客様や他の人への危害や損害を未然に防止するためのものです。

異常が発生した場合や、故障状態のままご使用されますと身体に悪影響を及ぼす危険がありますので、ただちに使用を中止してください。

### ⚠危険



禁止

#### 【電源プラグや電源コードについて】

- 使用後は必ず電源を「OFF」にし、電源プラグをコンセントから抜く。コンセントを差したまま放置しない。
- 本体に電源コードを巻きつけない。また、電源コードを束ねたまま使用しない。  
(断線・火災・感電・ショートの原因)
- 電源コードや電源プラグを傷めない。  
傷つける、加工する、無理に曲げる、引っ張る、ねじる、重いものを載せる、挟み込む、つぶす など  
(感電・ショートによる火災などの原因)
- ねじれが戻らなくなった電源コードは使用しない。  
(断線・火災・感電・火傷の原因)
- 濡れた手でコンセントから抜き差ししない。  
(感電・けがの原因)
- 本電源コードを水につけたり、水洗いしたりしない。  
(火災・感電・やけど・故障の原因)



## 必ず守る

- 電源プラグを抜くときは、電源コードを引っ張らずに電源プラグを持って抜く。  
(電源コードに負荷が掛かり、断線・感電・火傷・ショートによる火災などの原因)
- 電源プラグは、根元まで確実に差し込む。  
(火災・感電の原因)
- 電源プラグ・器具用プラグにほこりが付着しないように定期的に掃除する。  
(湿気などで絶縁不良になり、火災の原因)
- 延長コードを使用せず、定格15A以上のコンセントを単独で使用する。
- 交流100Vで使用する。<日本国内専用>
- コンセントや配線器具の定格を超える使いかたをしない。  
(たこ足配線などで、定格を超えると、発熱による火災・感電の原因)

---

## 警告



## 禁止

### 【本体にかかわる事項】

- 本体電極部分を水で湿らせたり触ったりしない。
- 本体は浴室や湿気の多い場所で使用・保管したり、洗面台の上など水のかかりやすい場所に置いたりしない。  
(火災・感電・やけど・故障の恐れ)
- 引火性のもの(ガソリン、ベンジン、シンナー他)の近くで使用しない。  
(爆発・火災の原因)
- 使用中、本体にヘアスプレー、可燃性の整髪料などをかけない。  
(火災・感電・火傷の原因)



## 禁止

- 乳幼児の手の届く場所に保管したり、使用させない。
  - 本製品で遊ぶことがないように、お子様から目を離さない。
  - 安全に責任を負う人の監視または指示がない限り、補助を必要とする人や子供だけで使用させない。  
(火傷・感電・事故・けがの原因)
  - 改造・分解・修理は絶対に行わない。  
(発火や異常動作によるけがの原因)
- 修理につきましてはお買い上げの販売店にご相談ください。
- 本体の吸込口、吹出口をふさいだり、ヘアピンなどの異物を入れない。  
(火災・感電・やけどの原因)
  - 業務用として使用しない。また、不特定多数の人が使用する場所に置かない。  
(連続使用不可・過負荷による火傷・火災の原因)



## 必ず守る

### 【異常・故障時には】

- 直ちに使用を中止する。  
(火災・感電・けがの原因)
- 肌や体に痛み・異常を感じたらすぐに使用を中止する。  
(肌や身体のトラブルの原因)

### 〈異常・故障例〉

本体、コードが

- 変形したり異常に発熱している
- 焦げ臭いにおいがする
- 使用中に異音がする
- 使用中に火花が見える  
(火災・感電・けがの原因)

→ただちにお買い上げ販売店やお客様窓口にて点検・修理の依頼をする。

## 警告



禁止

以下のような部位には使用しない。

- 肌に傷や湿しん・はれものなどのある部位
- 皮膚炎・過度の日焼けなど、頭皮に異常のある場合
- 頭髮以外の部位  
(頭皮・頭髮のトラブルの原因)



必ず守る

次のような方は、医師に相談のうえ、使用する。

- 洗髪などにより頭皮にトラブルをおこしたことがある方
- 敏感肌の方
- 肌や身体に痛み・異常を感じたらすぐ使用を中止する  
(事故や肌・身体のトラブル・体調不良の原因)

### 本製品同梱物 取扱説明書/スタートアップ 誤記のお詫びと訂正について

日頃は、当社製品をご愛用いただきまして誠にありがとうございます。  
本製品同梱物 取扱説明書/スタートアップ にて記載の誤りがございました。  
お詫び申し上げますとともに、下記のとおり訂正させていただきます。

- 高温での充電・使用・放置をしない。  
(充電式電池内蔵のため、発熱・発火・破損の原因)

本製品は充電式電池内蔵製品ではございませんので  
こちらの文章は削除させていただきます

## 警告



### 禁止

- 本体は落としたり、ぶつかけたりして衝撃を与えない。  
(故障・けがの原因)
- 同じ箇所に過度に使用しない。  
(頭髮を傷つけたり感染・炎症・出血・色素沈着・火傷などのトラブルや症状悪化の原因)
- 貴金属類や眼鏡をつけたまま使用しない。  
→貴金属類：ピアス・ネックレス・時計など  
(事故・肌トラブルの原因)
- 取扱説明書に記載されている以外の用途で使用しない。  
(故障・けがの原因)
- 本体をアルコール・シンナー・ベンジン・除光液などの溶剤でふかない。  
(本体の表面に損傷を与える原因)
- ベットには使用しない。  
(けがの原因)
- 濡れた手で使用しない。  
(感電・故障の原因)



### 必ず守る

- ご使用前に本体に割れ・欠け・変形などの破損がないか確認する。  
(肌を傷つける原因)
- 頭髪のお手入れのみに使用する。  
(肌を傷つけたり、炎症などの原因)
- 吹出口と髪は10~15cm離す。  
(髪がこげる原因)
- 吸込口と髪は10cm以上離す。  
(髪が吸込口に絡み、髪を傷める原因)

## 各部分の名称

本体

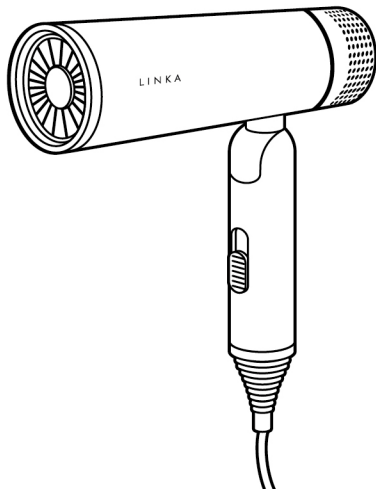

セットノズル

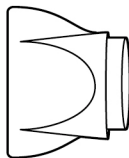

### 内容物

- 本体:1台
- セットノズル:1個
- 取扱説明書(保証書付き):1部

### 注意

※本体・付属品のデザイン・仕様は品質向上のため予告なく変更する場合がございます。

## 各部分の名称

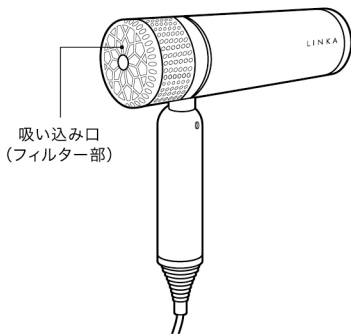
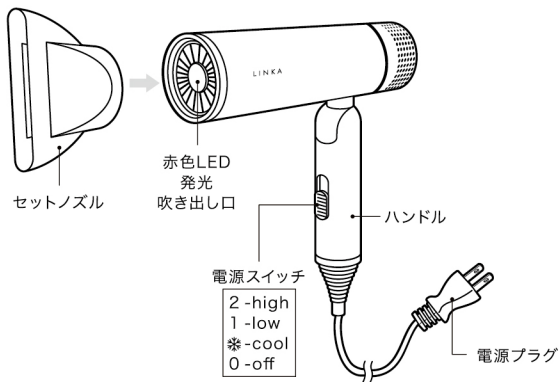

## ご使用方法

- ①ハンドルを起こし電源プラグを差し込みます。
- ②電源スイッチをスライドさせ電源を入れて好みの温度にてご使用ください。

### smart blowの3段階モード

ジェットドライモード	2high	風量強	約80℃
ダメージレスモード	1low	風量弱	約60℃
クールモード	※cool	風量強	約30℃

- ③ご使用後は電源プラグを根本から抜き、本体を折りたたんで収納してください。

※ご使用直後は、吹き出し口及びノズル周辺が大変熱くなっております。  
冷めるまで待ってから収納してください。

※ハンドルを折りたたむ際は指などが挟まらない様にご注意ください。

※電源コードを本体に巻き付けての収納はお止めください。

## お手入れ方法・保管

※お手入れの際は必ず本体が冷めているのを確かめてから作業してください。

### 本体

- 湿らせた布で軽く本体を拭き取ってください。
  - ※必ず本体の電源プラグを抜いた状態で拭き取り、お手入れしてください。
  - ※洗剤、ベンジン、シンナー類は器具を傷めるため使用しないでください。
- お子様の手の届かない場所に保管してください。
- 浴室など湿気の多い場所で絶対に保管しないでください。

## 吸い込み口（フィルター）

※フィルターは定期的にお手入れしてください。

- ①ハンドルを握りフィルターカバー部を止まるまで矢印の方向に回し、取り外します。

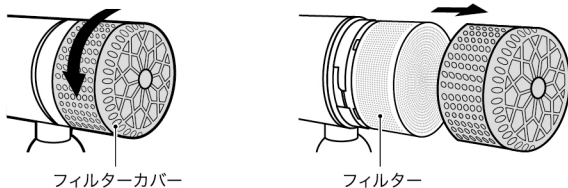

- ②毛羽のない乾いた布や付属のブラシなどでホコリを取り除きます。

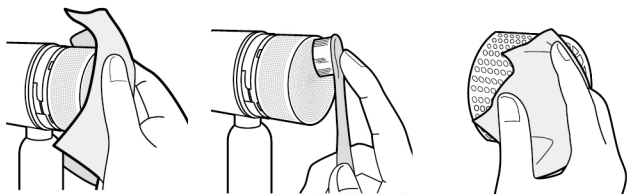

- ③フィルターカバーをはめ①と反対側に捻りカチッと音がするのを確認してください。

## ご使用後は

- 必ず電源スイッチをオフにして電源を切ってから電源プラグをコンセントから抜いて下さい。

## 故障かな？と思ったら

こんな時は	ここを確かめてください
電源がはいらない	<ul style="list-style-type: none"><li>●電源プラグを差し込み、スイッチをオンにしてください。</li><li>●コンセントの容量を確認してください。</li></ul>
使用中に匂いがする	<ul style="list-style-type: none"><li>●初めてご使用になる際にまれにプラスチック臭のような匂いがすることがございます。複数回使用してもなくなる場合、明らかに焦げている、本体が溶けたなどの場合は直ぐにご使用を中止して販売店にご連絡ください。</li></ul>
異常に熱い 温風を選択しても 冷風が出る	<ul style="list-style-type: none"><li>●吸い込み口・吹き出し口にホコリやゴミが付着していませんか？</li></ul> <p>→※P10～のお手入れ方法を参照いただき お手入れしてください。</p>
温風が出ない	<ul style="list-style-type: none"><li>●冷風を選択していませんか？</li></ul> <p>→「low」または「high」に切り替えてください。</p>

## よくあるご質問

**Q** 使用を続けることでイオンの発生はなくなってしまいますか？

**A** イオンの発生はドライヤーのご使用頻度により変化いたしますが、通常2～3年となります。

---

**Q** 本体の吹き出し口にノズルがうまく取り付けられません。

**A** ノズル側に小さな出っ張りがありますので、回しながら上手くハマるところで押しながら取り付けるとスムーズに取り付け出来ます。

---

**Q** プラスチックの匂いではない特有の匂いがします。

**A** マイナスイオン特有のにおいが発生しているためです。人体に影響はありません。その他の匂いがする場合は**P12 故障かな？**と思ったらをご参照ください。

---

**Q** 温風が異常に熱いのですが…

**A** フィルターにほこりが溜まっていませんか？**P10～お手入れ方法**を参照いただきすぐにお手入れしてください。

---

**Q** 海外で使用できますか？

**A** 日本仕様になっています。日本国内のみでご使用ください。

---

**Q** ノズルをつけることでイオンの効果は薄れますか？

**A** 薄れません。

## 製品仕様

定格入力電源	100V 50/60Hz
定格出力	1000W
温度	30°C ~80°C
本体外形寸法	195×185×50mm
質量	376g
主な材質	ABS樹脂
モーター	DC365
コードの長さ	1.8m

## 保証について

当保証とは取扱説明書や商品ラベルなどの注意書に沿って正しくご使用いただいた状態で故障が発生した際に無償修理を行うことをお約束するものです。期間中でも本製品の品質改善・向上のため、機能及び形状などを予告なく変更する場合があります。また、本製品の運用、使用の結果として生じたいかなる損害に対しても一切の責任を負いかねます。

## 返品・修理

- 返品は未開封・未使用のもので、商品到着後7日以内、お客様送料ご負担にて承ります。
- 取扱説明書に従った上、正常な使用状態で故障した場合は、修理対応いたします。
- 保証期間内に故障した場合の無償修理のご依頼は、本製品・本保証書・ご購入時のお客様情報をご用意の上、販売店（販売サイト）にお問い合わせください。
- 自己の過失による破損は保証対象外とさせていただきます。
- 保証期間中でも、次の場合は有償の修理になります。
  - (1) 使用上の誤りやお客様個人による修理・改造による故障及び損傷
  - (2) お買い上げ後の転倒・落下などによる故障や損傷
  - (3) 天災や異常電圧による故障や損傷
  - (4) 一般家庭以外（業務用の長時間使用など）に使用された場合の故障や損傷
  - (5) 配送・移動・落下などによる故障や損傷
  - (6) 発売元もしくは正規取扱店以外で購入した場合
  - (7) 保証書のお買い上げ年月日・発売元の記入または押印がない、字句が書き換えられた場合
- 本保証書は日本国内においてのみ有効です。
- 修理には対象となる本製品を当社が受領してから、2～3週間程度お時間をいただきます。  
※本製品の故障状態によっては、さらにお時間をいただく場合がございます。
- 返品・修理のご依頼に関して、まずはお買い上げ販売店（販売サイト）にご連絡ください。ご連絡がなく本製品を返送されましたも対応できかねます。
- 修理・交換は、本製品の本体や付属品などが全てそろったお買い上げ当時と同一の状態であることが条件となります。
- 本製品が不良でない限り交換・返品を承ることはできかねます。また、使用方法が分からないなどの理由による交換・返品もお受けいたしかねます。また、衛生上の理由から一度でも使用した本製品のお客様都合による交換・返品はお受けいたしかねます。

お買い上げ1ヶ月以内	初期不良は無償修理・交換。送料は弊社負担
保証期間内	本製品の調整、付属品の交換などは無償。弊社宛の送料はお客様負担、当社からお客様宛は弊社負担

## お問い合わせ先

故障のお問合せ、修理のご依頼については、  
お買い上げいただきました販売店にご連絡願います。



製造販売元：株式会社 アイビビッド

TEL：042-316-4576

〒184-0004 東京都小金井市本町1丁目8-14 2F

### 【お客様窓口におけるお客様の個人情報のお取り扱いについて】

株式会社アイビビッドは、お客様の個人情報及びご相談内容を、確認、交換、ご相談への対応及びその後の安全点検活動のために利用し、その記録を残すことがあります。株式会社アイビビッドは、個人情報を適切に管理し、業務委託する場合や正当な理由がある場合を除き、第三者に開示・提供はいたしません。個人情報に関するお問い合わせは、お客様窓口にご連絡ください。